

9V Rafhlaða Kolsýrlingssskynjari

Þakka þér fyrir að velja þessa tegund af kolsýrlingssskynjara. Þetta er stakur skynjari. Vinsamlegast takið nokkrar mínútur í að lesa þessar leiðbeiningar.

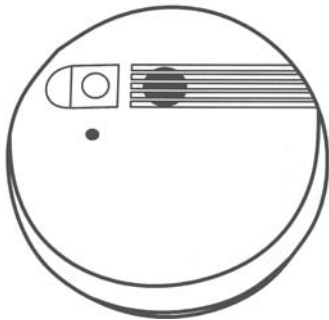

Model: SSA-C-01



Eiginleikar:

- Viðvörðun 85 dba
- Varanlegur kolsýrlingssskynjari
- Gengur fyrir einni 9V rafhlöðu (Alkaline 6LR61)
- Viðvörðunarhljóð eru þrjú slitrótt aðvörðunarpíp. Þau halda áfram uns loftræstingu er lokið.
- Rauða ljósið blikkar á sekúndu fresti á meðan viðvörðunarhljóðið er á.
- Eitt tíst á 40 sek. fresti er vísbending um að skipta þurfi um rafhlöðu
- Prófunartakki til að prófa skynjarann og ganga úr skugga um að skynjarinn virki

- sem skyldi
- Rautt ljós blikkar á 40 sek. fresti við venjulega notkun
- Skynjarinn fylgist með kolsýrling í loftinu Viðvörðun fer á og um leið blikkar rautt ljós ef magn af þessum tegundum eykst

AÐVÖRUN: Skynjarinn skynjar aðeins kolsýrling þar sem hann er staðsettur, ekki annars staðar. Kolsýrlingurinn verður að komast um skynjarann.

1. Tæknilegar upplýsingar

| | |
|---------------|----------------------|
| Straumgjafi | : 9V rafhlaða |
| Næmissvið | : 150±50PPM |
| Orkunotkun | : 1.7W |
| Hljóðstyrkur | : 85db í 3m fjarlægð |
| Straumnotkun | : <15mA |
| Rakastig | : <85% RH |
| Vinnuhitastig | : 4°C~38 °C |
| Stærð | : 101 x 35 mm |

A. Staðsetning.

Við mælum með staðsetningu kolsýrlingssskynjarans á eftirfarandi stöðum. Fyrir hámarksvörn mælum við með því að skynjarinn sé settur á hverja hæð, þ.m.t. í öll svefnherbergi, ganga, háalof og kjallara. Setjið skynjara í báða enda svefnherbergisgangs eða stórra herbergja ef rýmið er lengra en 9 m. Ef skynjarinn er aðeins einn, verið þá viss um að staðsetja hann í gangi fyrir utan svefnálm, eða í aðalherberginu. Verið viss um að heyrast í skynjaranum í öllum svefnherbergjum. Staðsetjið skynjara í hverju herbergi þar sem sofið er við lokaðar dyr. Lokuð hurð getur komið í veg fyrir að viðvörðunarhljóð heyrast. Staðsetjið skynjarann í loft í miðju herbergi. Staðsetning í lofti er æskilegust í íbúðarhúsnæði. Þegar skynjari er staðsettur í lofti, staðsetjið hann þá að minnsta kosti 10sm frá vegg (sjá mynd A). Ef skynjarinn er

settur á vegg, staðsetjið hann þá a.m.k.10sm og í mesta lagi 30,5sm fyrir neðan loft (sjá mynd).

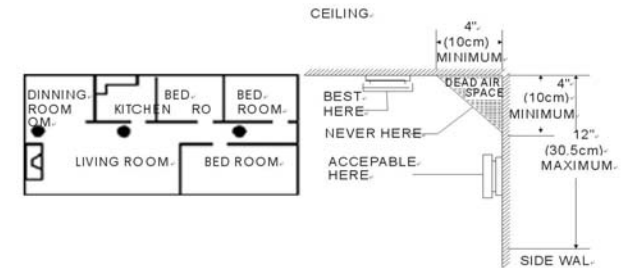

Figure 1

B. Óæskileg staðsetning.

Staðsetjið ekki í bílskúra, eldhús, arinstofur eða baðherbergi. STAÐSETJIÐ SKYNNARANN EKKI NÆR OPNUM ELDI EN A.M.K. 4,5m. Staðsetjið ekki nær en 0,9m á eftirfarandi stöðum: Eldhúshurð, eða baðherbergi þar sem er nudd eða sturta, loftræsting til að hita eða kæla, loft eða húsvifta eða önnur svæði þar sem hreyfing er á lofti. Forðist staði með óhóflega miklu ryki, óhreinindum eða fitu. Ryk, fita og efni til hreingerninga minnka líkur á næmni skynjarans og veldur því að hann virkar ekki sem skyldi. Ekki staðsetja þar sem gardínur eða aðrir hlutir hindra næmni skynjarans. Kolsýrlingur verður að geta náð til skynjarans svo hann greini réttu áhrifin. Staðsetjið ekki í hæsta punkt á hvolfþaki, A-laga þaki eða gaffli. Forðist gufu og rök svæði. Staðsetjið minnst 3m frá flúorljósi, rafleindasuð getur orsakað falska viðvörðun. Óeðlilegt hitastig getur haft áhrif á næmni skynjarans. Staðsetjið ekki í rými þar sem er kaldara en -4,4°C eða heitara en 37,8°C. Staðsetjið ekki við útihurð eða opnanlega glugga.

Skref 2.

Uppsetning.

1. Fjarlægjið bakstykki skynjarans með því að snúa skynjaranum.
2. Er staðsetning hefur verið valin, borið þá tvö 5mm göt í loftið eða vegginn skv. mynd hér að neðan og setjið plasttappa í götin, takið síðan plaststykkið og skrúfið fast.

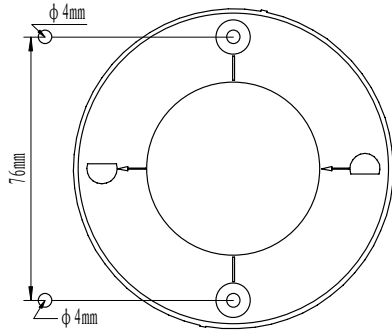

3. Setjið skynjarann í plaststykkið og festið með því að snúa honum.

Skref 3.

Prófun skynjarans.

VARÚÐ: Vegna hávaða (85db) í skynjaranum, standið þá armlengd frá honum þegar prófun er gerð.

Prófunar/endurstillingarhnappurinn hefur tvíþættan tilgang. Hann prófar raftæknina og endurstillir skynjarann.

Eftir uppsetningu, prófið raftæknina með því að ýta á prófunar/endurstillingartakkann í 5 sek.

Þá kemur runa af hljóðmerkjum.

Skynjarann þarf að prófa vikulega! Ef fyrir kemur að hann virki ekki eins og skyldi, athugið þá hvort hann er tengdur rétt eða hvort skipta þurfi um rafhlöðu. Hreinsið ryk og önnur óhreinindi af skynjaranum. Ef hann virkar ekki enn, leitið þá nánari upplýsinga hjá seljanda.

Notkunarleiðbeiningar.

Prófunarferli.

Ýtið á prófunartakkann í nokkrar sekúndur til

að prófa raftæknina.

Skynjarinn gefur frá sér viðvörunarhljóð

Virkni LED díóðuljós Rautt díóðuljós.

Rautt díóðuljós blikkar samfara viðvörunarhringingu. Þess vegna mun rauða ljósið blikka við skynjun á kolsýrlingi í andrúmslofti. Eins blikkar það þegar rafhlaða er léleg.

Þegar rafhlaðan er sett í skynjarann, þá getur heyrst hljóð í nokkrar mínútur, síðan hættir það og skynjarinn fer í eðlilega virkni. Ef alltaf heyrst í skynjaranum, hafið þá samband við söluaðila.

Hvað á að gera ef hljóð heyrst frá skynjaranum.

1. Hafið samband við 112 Neyðarlínu
2. Náið strax í ferskt loft, út eða við opna hurð/glugga. Gangið úr skugga um að allir séu nærri. Ekki fara aftur inn í rýmið, eða frá opnum gluggum fyrr en aðstoð hefur borist, rýmið hefur verið loftræst og skynjarinn kominn í eðlilega virkni.

Endurræsið aldrei þann búnað eða tæki sem framleiddi kolsýrlinginn, fyrr en viðgerð hefur farið fram.

Hunsið aldrei viðvörunarhljóð frá skynjaranum.

Skynjunarnæmni er 150+/-50ppm CO magn.

Þessi kolsýrlingsskynjari er hannaður til að nema kolsýrling úr öllum brennslutækjum. Hann er EKKI gerður til að nema aðrar lofttegundir eða reyk.

Ýmsar eftirlitsstofnanir geta mælt eða rannsakað magn kolsýrlings í andrúmslofti.

Skipt um rafhlöðu.

Ef skipta þarf um rafhlöðu, þá mun skynjarinn tísta einu sinni á 40 sek. fresti.

VARÚÐ. Skynjarinn er innsiglaður og ekki er hægt að taka hann í sundur.

Til að skipta um rafhlöðu, þarf að losa skynjarann með því að snúa honum. Þegar

skynjarinn hefur verið losaður, er hægt að skipta um rafhlöðu.

Eftir uppsetningu eða rafhlöðuskripti, þarf að endurræsa skynjarann. Prófið skynjarann með því að ýta á prófunarhnapp og fylgist með að rauða ljósið blikki á 40 sek. fresti.

Almennt viðhald.

Til að halda skynjaranum í góðu lagi, fylgið eftirfarandi:

- Prófið viðvörunarhljóð og að ljós logi með því að ýta á prófunar/endurstillingarhnapp einu sinni í viku.

- Takið skynjarann af festingunni og hreinsið hlíf og loftop með mjúkum burstu einu sinni í mánuði, til að taka í burtu ryk og óhreinindi. Setjið skynjarann strax aftur upp og prófið hann með prófunar/endurstillingarhnappi.

- Notið aldrei hreinsi- eða önnur leysiefni til að hreinsa skynjarann.

- Forðist að hóbýlailmur, hárlakk eða aðrir úðabrusar séu notaðir í námunda við skynjarann.

Ekki mála skynjarann. Málning lokar loftopum og minnkar getu skynjarans á að nema kolsýrling. Reynið ekki að taka skynjarann í sundur eða hreinsa hann að innan. Slíkt ógildir ábyrgðina.

Varúð. Setjið skynjarann upp aftur eins fljótt og kostur er til að viðhalda áframhaldandi vernd.

Ef hreingerningar eða hreinsiefni eru notuð, þarf loftræsting að vera góð. Eftirfarandi efni geta haft áhrif á næmni skynjarans, þau geta gefið tilefni til falskrar aðvörunar eða skemmda á nemanum; metangas, própangas, iso-bútan, iso-propanól, saltetanól, vetni, sulfide dioxides, vínandi, málning, þynnir, leysiefni, lím, hárlakk, rakspíri, ilmvatn og hreinsiefni.

Almennar upplýsingar um kolsýrling.

Kolsýrlingur er litlaust og bragðlaust eiturgas

sem getur verið banvænt við innöndun. Kolsýrlingur hindrar súrefnisflæði í blóðinu. Mögulegar orsakir.

Kolsýrlingur getur myndast við brennslu hvers konar jarðefnaeldsneytis; bensíni, própan, gasi, olíu og við. Getur orsakast við brennslu hvers konar eldsneytisbrennandi tækja, sem eru ekki rétt upp sett eða ef loftræsting er ekki nógu góð. Mögulegir orsakavaldar eru m.a. bræðsluofnar, gaseldavélar, gaspurrkarar, gasofnar, gashitarar, vatnshitarar, ferðaeldsneyti.

Eins hitabrennarar, arnar, eldiviður, eldavélar og sérstakir sundlaugahitarar. Stíflaður skorsteinn eða aftengd loftop og lausir eða skemmdir bræðsluofnar geta einnig orsakað kolsýrling. Ökutæki og aðrar vélar í aðliggjandi bílskúr, notkun viðarkola eða grilla til eldunar eru mögulegir orsakavaldar.

Eftirfarandi aðstæður geta orsakað tímabundinn kolsýrling; Óhófleg niðurrhelling eða öfugt loftop á eldneytissbrennandi tækjum, umlykjandi aðstæður utandyra s.s. vindátt eða hraði, þ.m.t. miklar vindhviður, mikið loft í loftræstikerfum (kalt og rakt loft með lengri tíma á milli hringa), neikvæður þrýstingur frá útblástursviftu og takmarkað loft.

Kolsýrlings öryggisatriði.

Látið skoða og hreinsa hitakerfi, loftræstingu, skorstein og loftrásir á hverju ári af löggiltum aðilum. Setjið tæki ávallt upp eftir leiðbeiningum framleiðanda og fylgið reglum húsanna. Flest tæki ætti að setja upp af fagmönnum og láta skoða eftir uppsetningu. Reglubundin skoðun loftopa og skorsteina eða ófullnægjandi tenginga, sjáanlegt ryð eða blettir og sprungur í eldstæðum. Ganga úr skugga um að litur sílogans og brennara sé blár. Gulur eða appelsínugulur logi er merki um að eldsneytið brenni ekki vel. Segið öllum heimilismeðlimum hvernig viðvörðunin hljómar og hvernig eigi að bregðast við.

Einkenni kolsýrlingseitrunar.

Einkenni kolsýrlingseitrunar eru svipuð og flensueinkenni með engum hita og geta orsakað slen, lítinn höfuðverk, ógleði, flökurleika og ráðaleysi.

Allir eru móttækilegir, en sérfræðingar eru sammála um að börn í móðurkviði, ófrískar konur, eldri borgarar og fólk með hjarta eða öndunarsjúkdóma eru sérlega móttækileg. Ef einkenna kolsýrlingseitrunar verður vart, leitið þá læknishjálpar strax.

Kolsýrlingseitrun finnst við prófun.

Eftirfarandi einkenni er hægt að rekja til kolsýrlingseitrunar og ætti að kynna öllum fjölskyldumeðlimum

1. Lítil áhrif:

Lítill höfuðverkur, flökurleiki, uppköst, slen (oft lýst sem flensueinkennum)

2. Meðal áhrif:

Sláandi höfuðverkur, syfja og deyfð, fát og ör hjartsláttur

3. Mikil áhrif:

Meðvitundarleysi, krampaköst, hjartatruflanir, dauði.

Ofangreint er miðað við fullfríska einstaklinga. Viðmiðið breytist fyrir þá sem eru sérlega móttækilegir.

Áhrif mikillar kolsýrlingseitrunar getur verið banvæn eða orsakað varanlegar skemmdir og vanhæfni.

Í mörgum tilfellum af tilkynntum kolsýrlingseitrunum kemur fram að þegar fórnarlömbin gera sér grein fyrir vanlíðan, þá verða þau það ráðvillt að þau eru ófær um að bjarga sér sjálf, annað hvort með því að fara út úr húsi eða að kalla eftir hjálp. Ung börn og gæludýr eru yfirleitt þau fyrstu að fá eituseinkenni. Fræðsla á stigseinkennum kolsýrlingseitrunar er nauðsynleg á hverjum og einum.

